

# ارزیابی نقش کمیته امداد امام خمینی رحمۃ اللہ علیہ در توسعه اشتغال پایدار روستاها

تاریخ دریافت: ۱۳۹۵/۱/۲۴

تاریخ تأیید: ۱۳۹۵/۷/۱۰

\* یوسف قنبری  
\*\* راضیه نوری  
\*\*\* حسین غفورزاده

## چکیده

توزیع عادلانه فرصت‌های شغلی در بین مناطق یک کشور از الزامات اساسی توسعه متوازن است. هدف اصلی این پژوهش، ارزیابی نقش کمیته امداد در توسعه اشتغال پایدار روستاهای شهرستان خمین و بررسی این فرضیه است که «کمیته امداد امام خمینی» در توسعه اشتغال پایدار روستاها تأثیر مثبتی داشته است. این پژوهش از لحاظ هدف کاربردی و از نظر روش توصیفی-تحلیلی است و جامعه آماری شامل ۲۳۱۰ نفر از افراد روستایی تحت حمایت کمیته امداد می‌باشد که از طرح‌های اشتغال‌زایی این نهاد استفاده کرده‌اند و تعداد ۱۸۰ نفر با استفاده از روش نمونه‌گیری طبقه‌ای به عنوان نمونه مورد پرسشگری قرار گرفتند. نتایج به‌دست آمده از پژوهش نشان داد که بار عاملی هر یک از مؤلفه‌های اشتغال پایدار شامل امنیت شغلی ۰/۸۸، اقتصاد و درآمد ۰/۸۱، تثبیت جمعیت ۰/۴۷، توانمندی شغلی ۰/۵، کیفیت اشتغال ۰/۷۸، رضایت از وام ۰/۵، توسعه شغل‌های جدید ۰/۶۳ و متنوع‌سازی فعالیت‌ها ۰/۹۴ در سطح معناداری کمتر از ۰/۰۵ قرار دارد که گویای نقش مؤثر کمیته امداد در توسعه هر یک از این ابعاد و در نتیجه توسعه اشتغال در منطقه است. **واژگان کلیدی:** اشتغال، توسعه اشتغال، توانمندسازی، کمیته امداد امام خمینی، شهرستان خمین. **طبقه‌بندی JEL:** J2، M2، O2، R2.

\* عضو هیئت علمی گروه جغرافیا و برنامه‌ریزی روستایی دانشگاه اصفهان.

Email: y.ghanbari@geo.ui.ac.ir.

\*\* کارشناس ارشد جغرافیا و برنامه‌ریزی روستایی.

Email: geo92.ui.ac.ir@gmail.com.

\*\*\* دانشجوی دکترای فلسفه اقتصاد اسلامی دانشگاه علامه طباطبائی.

Email: hghafoorzadeh@yhoo.com.

## مقدمه

امروزه بسیاری از کشورهای در حال توسعه از ترکیب منحصر به فرد سه پدیده مهاجرت عظیم جمعیت از روستا به شهر، بهره‌وری پایین کشاورزی و بیکاری و کم‌کاری فزاینده شهری و روستایی به ستوه آمده‌اند؛ این سه پدیده با هم مرتبط هستند و هریک دیگری را تقویت می‌کند؛ آثار دو عامل بهره‌وری پایین کشاورزی و کم‌کاری و بیکاری در مهاجرت نمود پیدا می‌کند و مهاجرت، بیکاری و کم‌کاری را افزایش می‌دهد (شریف مقدسی، ۱۳۸۸، ص ۶۰)؛ برهم‌کنشی این پدیده‌ها در نهایت مشکل فقر روستایی را به عنوان یکی از جدی‌ترین مسائل توسعه مطرح می‌کند. بیش از یک میلیارد نفر از مردم جهان در فقر مطلق به سر می‌برند و نیازهای اساسی آنها به سختی به اندازه حداقل معاش برای زنده ماندن می‌باشد؛ فقر به ویژه در کشورهای جهان سوم و خصوصاً در بین روستائیان یک عامل بسیار مهم در آسیب‌پذیری این قشر محروم محسوب می‌شود؛ در نتیجه در دوران جدید عمدتاً کوشش می‌شود در قالب فرایند توانمندسازی، افراد فقیر و آسیب‌پذیر از شرایط امدادی و حمایتی به وضعیت بیمه‌ای ارتقا یابند؛ یعنی با ورود به بازار کار و مشارکت مالی در تأمین رفاه اجتماعی، رفاه خود را تضمین نمایند.

در ایران نیز برخلاف آنکه نشانی از گفتمان و نظام منسجم رفاهی نیست، دستگاه‌های حمایتی سعی دارند تا با فراهم آوردن زمینه اشتغال برای افراد تحت پوشش، امکان خودکفایی آنها را فراهم نمایند که در این میان «کمیته امداد» به عنوان گسترده‌ترین دستگاه حمایتی در چارچوب طرح «اشتغال و خودکفایی»، این هدف را دنبال می‌کند؛ این نهاد در پی آن است تا بر اساس قابلیت افراد تحت پوشش، ضمن امکان‌سنجی شغلی، زمینه مناسب را جهت اشتغال و کسب درآمد پایدار برای مددجویان و خودکفایی تدریجی آنها فراهم آورد (خشک‌دامن، ۱۳۸۷، ص ۸۶)؛ چراکه با کم‌رنگ شدن نقش کشاورزی و عدم پاسخگویی مستمری کمیته امداد باید برای جایگزین کردن یا مکمل قراردادن درآمدزایی در روستا، اشتغال‌زایی، تحرک بخشی در مناطق روستایی و بالاخره ارتقای سطح زندگی روستائیان تحت پوشش برنامه‌هایی را طراحی و اجرا کرد که این امر با افزایش تنوع در اشتغال، توسعه فعالیت‌های غیرکشاورزی، ایجاد کارگاه‌های صنایع دستی و ... رفع فقر روستایی و در نتیجه نیل به اشتغال پایدار و توسعه روستایی امکان‌پذیر خواهد بود.

- فعالیت‌های کمیته امداد در زمینه توانمندسازی مددجویان حول چند محور عمده است:
۱. ایجاد زمینه لازم به منظور کسب درآمد برای خانوارهای مددجو و مستعد اشتغال؛
  ۲. برنامه ایجاد فرصت‌های شغلی برای افراد مستعد اشتغال؛
  ۳. آموزش فنی و حرفه‌ای برای مددجویان مستعد اشتغال؛
  ۴. کارآیابی برای مددجویان آماده‌به‌کار (مرکز برنامه‌ریزی و فناوری اطلاعات، ۱۳۹۲، ص ۱۹).

با توجه به این فعالیت‌ها به نظر می‌رسد توجه کمیته امداد به اشتغال‌زایی و کارآفرینی روستایی تا حد زیادی می‌تواند در رفع مشکلات موجود، به دولت یاری برساند و مسیر توسعه را هموار کند؛ براین اساس ضرورت درک مبحث فقر و بیکاری در مناطق روستایی و نقش کارآفرینی، جهت برنامه‌ریزی در اقتصاد روستایی روشن می‌گردد و ضرورت و اهمیت مطالعه در این راستا به سادگی قابل تشخیص می‌باشد؛ چراکه این مهم می‌تواند گره‌گشای بسیاری از معضلات جوامع شهری و روستایی باشد. هدف اصلی این پژوهش نیز بررسی و تبیین نقش کمیته امداد و فعالیت‌های این نهاد در زمینه اشتغال و شناسایی عوامل مؤثر در توسعه اشتغال توسط این نهاد است تا با بررسی این طرح‌ها، مسئولین را در جهت تصمیم‌گیری بهتر در آینده کمک کند؛ بنابراین با توجه به هدف پژوهش، پرسش اصلی این است که آیا کمیته امداد شهرستان خمین توانسته است نقش مؤثری در توسعه اشتغال پایدار نواحی روستایی داشته باشد یا خیر؟ که در این پژوهش به بررسی این مهم می‌پردازیم.

برای این منظور افراد تحت حمایت کمیته امداد امام خمینی علیه السلام شهرستان خمین که طی سال‌های ۱۳۹۱-۱۳۹۳ از طرح‌های اشتغال‌زایی کمیته امداد شهرستان خمین استفاده کرده‌اند، مورد بررسی قرار گرفتند؛ جهت بررسی این فرضیه که «کمیته امداد امام خمینی علیه السلام در توسعه اشتغال پایدار روستاها نقش مؤثری داشته است»؛ مقاله به این صورت سامان یافته است که پس از مقدمه، به ادبیات موضوع و پیشینه تحقیق سپس به معرفی طرح‌های خودکفایی و اشتغال‌زایی کمیته امداد و مبانی اسلامی آن می‌پردازد؛ روش تحقیق و معرفی شاخص‌ها و متغیرهای مورد استفاده در پژوهش بخش چهارم مقاله را تشکیل داده است و

بخش پنجم به یافته‌های توصیفی و تحلیلی و تصریح مدل اختصاص داده شده است و در نهایت مقاله با نتیجه‌گیری و پیشنهادهایی به پایان می‌رسد.

## مروری بر ادبیات موضوع

متون توسعه نشان می‌دهد که اغلب برای پاسخگویی به مسئله بیکاری از چهار الگوی اشتغال استفاده می‌گردد: الگوی آرتور لوئیس، الگوی اقتصادی هارود دومار، الگوی اکاوس، بلاگ و ودهال و الگوی محصول جدید.

آرتور لوئیس اقتصاد کشورهای در حال توسعه را یک اقتصاد دوبخشی روستایی و شهری تلقی می‌کند؛ در بخش روستایی عرضه نامحدود نیروی کار وجود دارد و سطح دستمزدها برابر سطح حداقل معاش است؛ در این سطح دستمزدها آن قدر مازاد نیروی کار وجود دارد که انتقال آن از بخش روستایی به مناطق شهری هیچ تأثیری در تولید متوسط در بخش کشاورزی ندارد؛ سرمایه‌گذاری تنها در بخش صنعت (شهری) صورت می‌گیرد و سود حاصل از این سرمایه‌گذاری‌ها دوباره در صنعت شهری سرمایه‌گذاری می‌شود. لوئیس پیش‌بینی می‌کند که نیروی کار روستایی به دنبال دریافت دستمزد بیشتر و به علت وجود فرصت اشتغال در شهر، به شهر مهاجرت می‌کند تا جایی که مازاد نیروی کار در روستا پایان پذیرد (شهرآبادی و بشیری، ۱۳۸۸، ص ۸۱)؛ مدل دوبخشی لوئیس اواخر دهه ۱۹۵۰ و اوایل ۱۹۶۰، نظریه عمومی پذیرفته شده فرایند توسعه در کشورهای جهان سوم به شمار می‌آید (تودارو، ۱۳۷۰، ص ۳۸۴)؛ این مدل با واقعیات مسائل توسعه کشورهای جهان سوم نظیر مسئله نابرابری و اشتغال مغایرت دارد؛ در این کشورها دولت نقش اساسی در کاهش فقر و نابرابری و ایجاد اشتغال ایفا می‌کند و در صورت اراده کافی و اتخاذ سیاست‌های مناسب ایجاد اشتغال، می‌تواند روند تغییرات ذکر شده در مدل را معکوس کند؛ مدل اساساً برای مسئله بیکاری منشأ روستایی متصور است و فرض ضمنی آن نیز این می‌باشد که در شهر بیکاری وجود ندارد، بیکاری روستایی نیز از طریق سرمایه‌گذاری در شهر از بین می‌رود؛ در صورتی که تجربه‌های موجود عکس این وضعیت را نشان می‌دهند و ایجاد فرصت‌های شغلی در شهر موجبات شدت بیکاری روستایی را فراهم می‌سازد (ورمزیاری و کلانتری، ۱۳۹۱، ص ۱۵۲).

دومین الگوی اشتغال، نسخه بدلی از الگوی بنیادی هارود- دومار است که توجه آن بیشتر معطوف به رشد اشتغال است تا به رشد ستانده؛ این الگویی است که غالباً، هم در برنامه‌ریزی، نرخ رشد اقتصادی لازم برای جذب افراد اضافه‌شده به نیروی کار و هم در محاسبه میزان شکاف بیکاری (در صورتی که چنین رشدی به دست نیاید) به کار می‌رود؛ رشد اشتغال خواه با ثابت فرض کردن ضریب‌های نیروی کار به ستانده یا با دخالت دادن فرض‌های مربوط به بهره‌وری که ضریب ستانده به نیروی کار در آنها غالباً در طی زمان به صورتی مداوم و برون‌زا رشد می‌کند، فراهم می‌آید؛ در این صورت، رشد اشتغال اساساً تابعی خواهد بود از سطح و به‌قولی بهره‌وری، نرخ پس‌انداز و نسبت سرمایه به ستانده. رشد نیروی کار در چنین الگوهایی، گرچه غالباً با توجه به ساخت سنی جمعیت بر مبنای فرض ثابت یا متغیر بودن نرخ‌های مشارکت در سنین خاصی محاسبه می‌شود، ولی معمولاً تابعی از رشد جمعیت است؛ در این صورت، بیکاری عبارت خواهد بود از شکاف میان عرضه پیش‌بینی شده نیروی کار و تقاضای حاصل از تعداد فرصت‌های شغلی پیش‌بینی شده؛ شاید دو ضعف بزرگ این نگرش که غالباً در هنگام عمل پیش‌بینی نمایان می‌شود، یکی برون‌زا تلقی کردن بهره‌وری باشد و دیگری ثابت فرض کردن نسبت سرمایه به ستانده؛ ثابت فرض کردن ضریب‌ها به‌طوری اجتناب‌ناپذیر راهی برای رسیدن به تعادل می‌گشاید که به لبه تیغ می‌ماند؛ راهی که در آن، یا شکاف بیکاری به‌طور مداوم زیاد می‌شود و یا در صورتی که تقاضا برای سرمایه‌گذاری، افزایش سریع تولید را ایجاب کند، کمبود فزاینده نیروی کار موجبات تورم سریع را فراهم می‌سازد؛ در حقیقت، مکانیسم انتقال نیروی کار لوئیس را هم می‌توان مورد خاصی از انباشت در الگوی ساده هارود- دومار دانست (خزاعی، ۱۳۶۸، ص ۲۵).

الگوی اکاوس، بلاگ و ودهال (Eckus, Blaug & Woodhall, 1969) در تحلیل بیکاری در کشورهای در حال توسعه، نتایج عدم تعادل قیمت‌های عوامل را با استفاده از منابع و تخصیص آنها، به‌ویژه برای اشتغال، مورد پافشاری قرار داده است؛ این دیدگاه نیز به عدم تعادل بین سرمایه و نیروی کار توجه دارد که عدم سرمایه‌گذاری و وجود نیروی کار، موجب بروز بعضی از ناعادلی‌ها در اقتصاد می‌گردد؛ این نظریه سرمایه پولی را سبب به‌حرکت درآمدن اقتصاد در بازارها می‌داند؛ در اصل، سرمایه و نیروی انسانی باید مکمل

یکدیگر قلمداد شوند و باهم مدنظر قرار گیرند؛ نیروی انسانی یک سرمایه عظیم اقتصادی است و اگر بتوان با مدیریت صحیح آنها را تحت شرایطی به نظم درآورد، خیلی نتیجه‌بخش خواهد بود (اشرفی، ۱۳۷۹، ص ۳۹).

نظریه الگوی محصول جدید بر اساس غیرقابل انعطاف‌پذیری مزد و قیمت پایه‌گذاری شده است؛ فرض کنید که به دلایل بیکاری بر خوردی غیرارادی وجود دارد و به عبارت دیگر تقاضا برای کار کمتر از عرضه باشد؛ اگر محصول بالا رود میزان اشتغال افزایش می‌یابد و اگر محصول کم شود اشتغال کاهش می‌پذیرد؛ بنابراین محصول فوق می‌تواند نظریه‌ای درباره اشتغال باشد. نظریه فوق با نظریه دوم مطابقت دارد؛ این نظریه نیز به اشتغال بیشتر از بازده توجه دارد و توجه آن بیشتر بر نیروی انسانی است؛ درعین حال نظریه‌های حمایتی نیز با پافشاری بر اشتغال، توانمندی شغلی را راه‌حلی برای برون‌رفت از وضعیت فقر روستایی و نیل به توسعه می‌دانند؛ بلانچارد در تبیین توانمندی شغلی می‌نویسد:

بسیاری از مدیران به توانمندسازی از این دیدگاه می‌نگرند که به افراد قدرت تصمیم‌گیری می‌دهد؛ توانمندسازی به معنای قدرت‌بخشیدن است و این یعنی به افراد کمک کنیم تا احساس اعتماد به نفس خود را بهبود بخشند؛ بر ناتوانی یا درماندگی خود چیره شوند؛ در افراد شور و شوق فعالیت ایجاد و انگیزه‌های درونی آنان را برای انجام وظیفه بسیج کنیم (Blanchard, 2003, p.39).

با توجه به این نظریه‌ها پژوهش حاضر ابتدا توانمندی شغلی یعنی ایجاد انگیزه بین مددجویان و بعد الگوی اکاوس، بلاگ و ودهال، یعنی تزریق سرمایه و درنهایت افزایش تولید را مبنای نظری قرار می‌دهد تا از این طریق تعادل مستمری بین نیروی کار و سرمایه‌گذاری برقرار شود.

## پیشینه تحقیق

### مطالعات داخلی

مرادی (۱۳۸۹) در پژوهش خود نقش کمیته امداد امام خمینی علیه السلام در ایجاد اشتغال و جلوگیری از مهاجرت روستائیان به شهرها را با روش میدانی و کتابخانه‌ای مورد بررسی قرار داد و به این نتیجه رسید که کمیته امداد امام خمینی علیه السلام، نقش بسیار مفید و ارزنده‌ای در

جهت توانمندسازی اقتصادی و بهبود وضعیت معیشتی خانواده‌های محروم استان مازندران و هدایت آنها جهت نیل به سطح بی‌نیازی و خودکفایی ایفا نموده است.

حیدری و همکاران (۱۳۹۱) در پژوهش خود به تعیین نقش کمیته امداد در توسعه کارآفرینی روستایی در منطقه پشت آب سیستان پرداخته‌اند؛ نتایج تحقیق نشان داد ایجاد طرح‌های خودکفایی و اشتغال سبب بهبود وضعیت زندگی مددجویان روستایی شده است. *ابراهیم‌پور و صمدی (۱۳۹۴)* به بررسی تأثیر عوامل پایدارسازی در توانمندسازی مجریان طرح‌های مشاغل خانگی پرداختند و به این نتیجه رسیدند که یکی از مهم‌ترین عوامل در نگهداشت طرح‌های اجرایی توسط مددجویان کمیته امداد در عرصه مشاغل خانگی، پایدارسازی طرح‌های اجرایی است که رابطه تنگاتنگی با توانمندسازی دارد. تحلیل انجام‌شده در پژوهش نشان داد که کلیه عوامل تواناسازی رابطه معناداری با توانمندسازی داشته و بیشترین اثر مربوط به بُعد آموزش می‌باشد.

*ایزدی (۱۳۹۴)* به بررسی نقش تسهیلات اشتغال در توسعه شغلی جامعه روستایی مددجویان کمیته امداد استان فارس پرداخت و نشان داد بین توسعه شغلی و توسعه روستایی رابطه معناداری وجود دارد؛ همچنین در بررسی طرح‌های حمایتی و اشتغال با توسعه شغلی و اشتغال و خودکفایی با توسعه روستایی نیز ارتباط معنادار و بالایی وجود داشته است؛ نتیجه تحقیق اینکه طرح‌های اشتغال و خودکفایی کمیته امداد امام خمینی علیه‌السلام به میزان زیادی در توسعه شغلی روستایی مؤثر بوده است.

## مطالعات خارجی

*لیانگ و یوچن (Liang & Yuechen, 2012)* در پژوهشی به بررسی رشد اشتغال غیرکشاورزی در مناطق روستایی چین می‌پردازند؛ این پژوهش آثار تمرکز مردم بر توسعه بخش خدمات را با استفاده از مدل‌های ساختاری تجزیه و تحلیل و پیشنهاد می‌کند که توسعه بخش خدمات مسیر کوتاهی برای رسیدن به توسعه اقتصادی است.

*کلاول (Kolawole, 2012)* در پژوهشی به تجزیه و تحلیل عوامل مؤثر بر ارتقای اشتغال روستایی در جنوب نیجریه پرداخت و به این نتیجه رسید که متغیرهایی مثل

آموزش و پرورش، اندازه مزرعه، حمایت اعضای خانواده و میزان سرمایه‌گذاری‌ها تأثیر مثبتی در ایجاد اشتغال روستایی داشته‌اند.

میسرا (Misraa, 2014) به بررسی رشد و ساختار اشتغال غیرکشاورزی روستایی در ماهاراشترا پرداخت؛ نتایج کار وی اهمیت آموزش و پرورش و اجرای برنامه‌های مناسب را با در نظر گرفتن شرایط محلی این منطقه به منظور افزایش مهارت جمعیت روستایی و در نهایت امکان ارائه اشتغال بهتر در بخش غیرکشاورزی نشان می‌دهد.

فاگیو و سیلوا (Faggio & Silva, 2014) به بررسی خوداشتغالی در بازار شهری و روستایی پرداختند؛ نتایج نشان می‌دهند که شیوع خوداشتغالی به‌طورشدیدی با ایجاد کسب‌وکار و نوآوری در مناطق شهری ارتباط دارد؛ در حالی که در مناطق روستایی این‌گونه نیست. این‌گونه استنباط می‌شود که در بیشتر روستاها در مقایسه با شهرها، بازار کار ناچیز است.

مطالعات پیشین نشان می‌دهد که تاکنون پژوهشی در زمینه نقش کمیته امداد در ابعاد مختلف اشتغال نواحی روستایی صورت نگرفته است؛ به همین دلیل در این پژوهش سعی می‌شود میزان تأثیر هر یک از شاخص‌ها و متغیرهای مورد مطالعه در تبیین نقش کمیته امداد در توسعه اشتغال پایدار نواحی روستایی مورد بررسی قرار گیرد تا بتواند گام مهمی در برنامه‌ریزی‌های مدیریتی و توسعه‌ای و ایجاد برنامه‌های کارآفرینی روستایی در کمیته امداد شهرستان خمین داشته باشد.

### طرح‌های خودکفایی و اشتغال‌زایی کمیته امداد

اجرای طرح‌های خوداشتغالی و ایجاد فرصت‌های شغلی مناسب برای خانواده‌های نیازمند، با اتخاذ سیاست‌های مؤثر و کارآمد، در رأس اهداف و برنامه‌های کمیته امداد امام خمینی علیه السلام قرار دارد و ارمغان آن تأمین عزت و کرامت خانواده‌ها و نیل به استقلال اقتصادی ایشان است؛ متولی اجرای این برنامه بخش خودکفایی و اشتغال است و خدمات مشروح ذیل را ارائه می‌نماید:



۱. آموزش افراد واجد شرایط خانوارهای تحت حمایت در رشته‌های فنی و حرفه‌ای و صنایع دستی با برگزاری کلاس‌های آموزشی و معرفی آنان به مراکز آموزش فنی و حرفه‌ای و صنایع دستی؛
۲. ارائه مشاوره‌های شغلی لازم در زمینه احراز فرصت‌ها و موقعیت‌های شغلی مناسب؛
۳. پرداخت تسهیلات اعتباری به نیازمندان به صورت وام‌های قرض‌الحسنه درازمدت؛
۴. نظارت مستمر بر حسن اجرای طرح‌های اشتغال؛
۵. ارائه آموزش‌های تکمیلی در حین اجرای طرح‌های اشتغال؛
۶. بازاریابی و فروش تولیدات طرح‌های خودکفایی با قیمت مناسب؛
۷. احداث و یا تأمین فضای مورد نیاز برای اجرای طرح‌های خودکفایی با پرداخت وام‌های قرض‌الحسنه؛

۸. معرفی متقاضیان نیازمند به بانک‌های عامل برای دریافت وام خوداشتغالی از محل تسهیلات تبصره‌های قانون بودجه و سایر تبصره‌های قانونی؛
۹. معرفی زنان بی‌سرپرست روستایی به بانک کشاورزی برای دریافت وام خوداشتغالی از محل تسهیلات بانک مزبور تحت عنوان طرح حضرت زینب علیها السلام (<http://www.emdad.ir>).

### مبانی اسلامی طرح‌های خودکفایی و اشتغال‌زایی

شهید صدر علیه السلام در کتاب **اقتصادنا**، مسئولیت دولت در اقتصاد اسلامی را در دو حیطه تأمین اجتماعی و توازن اجتماعی می‌داند؛ تأمین اجتماعی نیز بر اساس دو حالت حاصل می‌شود: الف) تکافل عام: تکافل عام به معنی مسئولیت متقابل افراد جامعه نسبت به همدیگر که بر اساس اخوت اسلامی این مسئله طراحی گردیده است.

ب) ضمان اعاله: وظیفه دولت است که معیشت مناسب مردم و وسایل زندگی افراد جامعه را از طریق ایجاد امکانات برای فعالیت‌های اقتصادی تأمین نماید و مردم مانند عیال دولت هستند که دولت مسئولیت تأمین نیازهای عیال خود را دارد؛ مبنای نظری ضمان اعاله سهم‌بودن افراد جامعه در ثروت‌های طبیعی و فرصت‌های اجتماعی است (صدر، ۱۳۶۰، ج ۲، ص ۲۹۳).

مبنای اصلی تعهد دولت در تأمین اجتماعی افراد، ایجاد توازن اقتصادی در جامعه است؛ منظور از توازن این است که افراد جامعه از حیث «سطح زندگی» متوازن باشند تا از شکاف طبقاتی کاسته شود (همان، ص ۲۹۷)؛ بنابراین در نظام اقتصادی اسلام، دولت موظف است توازن اجتماعی را ایجاد و حفظ نماید و فرصت‌های یکسان را برای شکوفایی استعداد‌های مردم فراهم سازد و امکانات و منابع را به صورت متوازن توزیع نماید.

با رجوع به آیات و روایات می‌توان اصول توزیع ثروت‌ها و درآمدهای جامعه را به صورت زیر برشمرد:

۱. همه ثروت‌ها برای همه مردم آفریده شده است.
۲. کار مفید اقتصادی نخستین منشأ پیدایش حق در ثروت‌ها و درآمدهای جامعه است.

۳. نیاز، دومین منشأ به‌وجودآمدن حق سهم‌بری از ثروت‌ها و درآمدهای جامعه است (میرمعزی، ۱۳۹۰، ص ۳۶۳-۳۶۶).

البته نیاز وقتی منشأ ایجاد چنین حقی می‌کند که انسان نتواند با تلاش در مسیر حلال، درآمد لازم در سطح کفاف را به‌دست آورد؛ بنابراین اگر افراد فقیر در جامعه توانایی انجام کار را داشته باشند باید زمینه اشتغال آنها فراهم شود و کار اقتصادی منشأ ایجاد درآمد برای آنها شود؛ بر همین اساس کمیته امداد امام خمینی علیه السلام می‌تواند نقش مهمی ایفا کند. روایات زیادی هم بر این نکته پافشاری می‌کند تا جایی که ممکن است فقرای جامعه باید خود را از مردم بی‌نیاز کرده و با تکیه بر کار و تلاش، عزت نفس خود را خدشه‌دار نکنند؛ برخی از روایات در این زمینه به شرح زیر است:

زراره می‌گوید: مردی به حضور امام صادق علیه السلام آمد؛ عرض کرد: دست سالمی ندارم که با آن کار کنم، سرمایه ندارم تا با آن تجارت کنم، مرد محروم و مستمندی هستم، چه کنم؟ به وی فرمود: کار کن، با سرت باربری کن و خود را از مردم مستغنی و بی‌نیاز بدار (کلینی، ۱۴۰۷ق، ج ۵، ص ۷۷).

در این روایت با اینکه سائل تلاش می‌کند با بیان محدودیت‌هایی که دارد خود را از انجام کار و اشتغال معاف کند و سزاوار دریافت صدقه معرفی نماید؛ ولی امام صادق علیه السلام

وقتی می‌بیند سر آن مرد سالم است و می‌تواند طبق رسوم محلی با آن کار کند راضی نمی‌شود عزت و شرف آن شخص با گدایی از مردم در هم بشکنند.

از امام باقر علیه السلام آمده است: «صدقه (گرفتن زکات) بر صاحب حرفه و نیز بر شخص سالم نیرومند حلال نیست؛ پس از آن دوری جوئید» (حرعاملی، ۱۴۰۹ق، ج ۹، ص ۲۳۱).

پیامبر اکرم صلی الله علیه و آله نیز با استفاده از فرصت‌های مناسب برای شکوفایی استعداد‌های نهفته افراد زمینه‌سازی می‌نمود و از این طریق، در آنان انگیزه اشتغال و کسب درآمد را تقویت می‌کرد؛ روایت زیر نشان‌دهنده این روش رسول گرامی می‌باشد:

مردی از اصحاب در تنگنای زندگی قرار گرفت؛ همسرش به وی گفت: ای کاش به محضر پیامبر صلی الله علیه و آله می‌رفتی و از او درخواست کمک می‌نمودی! مرد به حضور رسول الله صلی الله علیه و آله رفت؛ هنگامی که چشم حضرت به او افتاد فرمود: «مَنْ سَأَلْنَا أَعْطَيْنَاهُ وَ مَنْ اسْتَعْنَى أَعْنَاهُ اللَّهُ»: هرکس از ما کمک بخواهد ما به او یاری می‌کنیم؛ ولی اگر بی‌نیازی بوزد خداوند او را بی‌نیاز می‌کند. او پیش خود فکر کرد که مقصود پیامبر صلی الله علیه و آله، من هستم و بدون اینکه سخنی بگوید به خانه برگشت و ماجرا را برای همسرش بازگو کرد؛ زن گفت: رسول خدا صلی الله علیه و آله هم بشر است، باید وضع خود را به او می‌گفتی، مرد نزد رسول خدا صلی الله علیه و آله آمد و چون حضرت او را دید همان جمله را فرمود؛ تا سه مرتبه آن مرد این کار را تکرار کرد؛ سپس رفت و کلنگی را عاریه گرفت و به بالای کوه رفت و با آن مقداری هیزم جمع کرد و آن را آورده و به نصف مُد آرد فروخت و آن را به خانه برد و خوردند؛ فردا هم رفت و از آن کوه بالا رفته و بیشتر از آن هیزم آورد و فروخت و همواره کار می‌کرد و می‌اندوخت تا خودش کلنگی خرید، باز هم اندوخت تا اینکه دو شتر و یک غلام خرید؛ سپس ادامه داد تا ثروتمند و بی‌نیاز شد؛ سپس خدمت پیغمبر صلی الله علیه و آله رسید و گزارش داد که چگونه برای طلب حاجت آمد و از پیغمبر صلی الله علیه و آله چه شنید؛ پیامبر صلی الله علیه و آله فرمود: من که گفتم هر که از ما طلب کند ما عطايش می‌کنیم و هر که بی‌نیازی جوید خدایش بی‌نیاز کند (کلینی، ۱۴۰۷ق، ج ۲، ص ۱۳۹).

بنابراین طرح‌های اشتغال‌زایی و خودکفایی باید در اولویت کاری کمیته امداد قرار گیرد

و تلاش شود افراد با این طرح‌ها خود را از مردم بی‌نیاز کنند.

## روش تحقیق

این پژوهش از لحاظ هدف کاربردی و از نظر روش توصیفی - تحلیلی می‌باشد. جامعه آماری این مطالعه شامل ۲۳۱۰ نفر از افراد تحت حمایت کمیته امداد امام خمینی (ع) شهرستان خمین می‌باشد که در طی سه سال اخیر ۱۳۹۱-۱۳۹۳ از طرح‌های اشتغال‌زایی کمیته امداد امام خمینی (ع) شهرستان خمین استفاده کرده‌اند. نمونه‌برداری از جامعه به روش نمونه‌برداری تصادفی طبقه‌بندی شده صورت گرفته است؛ به این ترتیب که طبق آخرین آمار روستاهای تحت حمایت کمیته امداد شامل ۱۴۰ روستا می‌باشد که با توجه به موضوع پژوهش پانزده درصد آنها (برابر با ۲۱ روستا) انتخاب و با توجه به صفت درون‌گروهی (میزان عملکرد امداد) به سه گروه تقسیم شدند:

- روستاهایی که فعالیت‌های کمیته امداد در آنها بالا بوده است.
- روستاهایی که فعالیت‌های کمیته امداد در آنها متوسط بوده است.
- روستاهایی که فعالیت کمیته امداد در آنها پایین بوده است.

۱۲۸

تعداد ۱۸۰ نفر بر اساس اصل «تسهیم به نسبت» از هر روستا به‌طور تصادفی از میان مددجویانی که از طرح‌های خودکفایی و اشتغال کمیته استفاده کرده‌اند، انتخاب شده‌اند. طبق جدول یک (در صفحه بعد) تحقیق پیش رو شامل ۸ شاخص و ۴۶ متغیر می‌باشد. هریک از این شاخص‌ها و متغیرها بر اساس پرسشنامه دلفی که در آن از هفده نفر از صاحب‌نظران و کارشناسان امر استفاده شده گردآوری گردیده است. دلفی رویکرد یا روشی سیستماتیک در تحقیق برای استخراج نظرات از یک گروه متخصصان در مورد یک موضوع یا یک سؤال و یا رسیدن به اجماع گروهی از طریق یک‌سری از راندهای پرسشنامه‌ای با حفظ گمنامی پاسخ‌دهندگان و بازخورد نظرات به اعضای گروه است (احمدی و همکاران، ۱۳۸۷، ص ۱۷۵).

جدول ۱: شاخص‌ها و متغیرهای تحقیق

شاخص‌ها	متغیرها	شاخص‌ها	متغیرها	
توسعه شغل‌های جدید	افزایش اشتغال کشاورزی (A1)	بهبود وضعیت اقتصادی و درآمد	افزایش میزان درآمد پولی (D1)	
	افزایش اشتغال صنعتی (A2)		بهبود قدرت خرید خانوار (D2)	
	افزایش اشتغال دامداری (A3)		افزایش پس‌انداز خانوار (D3)	
	افزایش شغل‌های خدماتی (A4)		میزان رضایتمندی از درآمد بعد از استفاده از بسته‌ها (D4)	
	افزایش شغل‌های صیادی (A5)		افزایش توان در پرداخت هزینه‌های بهداشتی و درمانی (D5)	
	افزایش شغل‌های زنبورداری (A6)		افزایش توان در پرداخت هزینه‌های آموزشی فرزندان (D6)	
بایداری و امنیت شغلی	دائمی و همیشگی بودن شغل (B1)	کیفیت اشتغال	رضایت از شغل (M1)	
	امنیت روانی در محیط کار (B2)		برخورداری از مهارت‌های موردنیاز و تسلط بر آنها (M2)	
	برداشتن قوانین سازمانی (B3)		قرار داشتن کار در محدوده تبحر و قابلیت‌ها (M3)	
	افزایش تخصص افراد (B4)		افزایش انگیزه در کسب مهارت‌های موردنظر (M4)	
متنوع سازی فعالیت‌های اقتصادی	افزایش اشتغال برای زنان (B5)	رضایت از وام	رضایت از مبلغ وام (G1)	
	افزایش امید به آینده شغلی (B6)		مناسب بودن شرایط اعطای وام (G2)	
نوآزمندی شغلی	ایجاد شغل‌های جدید (C1)		رضایت از وام	عدم توانایی راه‌اندازی کسب‌وکار بدون وام (G3)
	وابستگی اقتصاد به بیش از یک فعالیت (C2)			رضایت از نحوه بازپرداخت اقساط (G4)
	افزایش میانگین درآمد خانوار (C3)			کافی بودن مبلغ وام برای شروع کسب‌وکار (G5)
	افزایش تعداد واحد تولیدی (C4)			آشنایی با خدمات و تسهیلات کمیته امداد (G6)
	افزایش شاغلان بخش‌های مختلف (C5)	تنوع جمعیت		افزایش احساس امنیت اعضای خانوار (H1)
	متنوع شدن منابع درآمدی روستا (C6)			افزایش انگیزه ماندگاری سرپرست خانوار (H2)
	ارتقای سواد و آموزش در رابطه با کسب (F1)	تنوع جمعیت	افزایش انگیزه ماندگاری سرپرست خانوار (H3)	
	افزایش مهارت و تخصص (F2)		گسترش امید به آینده زندگی در روستا (H4)	
افزایش حس اعتماد به نفس (F3)	احساس تعلق به اجتماع و محل سکونت (H5)			
افزایش نوآوری و ابتکار در شغل (F4)	تمایل به مشارکت در پیشرفت روستا (H6)			
			دسترسی به خدمات در روستا (H7)	
			بازگشت مهاجرین به روستا (H8)	

در مرحله نخست مسئله پژوهش تعیین شد و بر اساس آن ویژگی‌های لازم برای شرکت‌کنندگان در پانل دلفی تعیین شد؛ سپس نامزدهای مشارکت در این پانل شناسایی و تعیین شدند و از آنان خواسته شد تا ایده‌های خود را درباره عوامل مرتبط با مسئله پژوهش

ارائه کنند؛ در این مرحله پژوهشگران نیز به شناسایی عوامل مرتبط پرداختند و افزون‌بر دریافت ایده‌های اعضای پانل، نظر آنها را نیز درباره عواملی که از پیش تعیین کرده بودند خواستار شدند و در مرحله آخر، اعضا میزان اهمیت عوامل را تعیین کرده و تعدادی از مهم‌ترین آنها را انتخاب کردند و طبق جدول بالا شاخص‌ها و متغیرهای نهایی تعیین گردید.

همچنین از آزمون آلفای کرونباخ برای تعیین پایایی پرسشنامه در نرم‌افزار Spss استفاده شده است که با استفاده از این آزمون پرسشنامه نهایی با ضریب اعتباری ۰/۹۱ اعتبارسنجی گردید. به منظور آزمون نقش کمیته امداد در وضعیت اشتغال نواحی روستایی از روش تحلیل عاملی تأییدی در محیط Amos استفاده شده است که در آن پژوهشگر داده‌هایی را برای متغیرهای مشاهده‌شده (مانند آیتم‌های موجود در یک پرسشنامه) جمع‌آوری می‌کند؛ سپس به منظور اینکه تأیید کند این داده‌ها مجموعه‌ای از متغیرها، سازه‌ها یا عامل‌هایی را تعریف می‌کنند تکنیک تحلیل عاملی تأییدی را به کار می‌برد؛ همان‌طور که بیان شد، در این مدل متغیر وضعیت اشتغال در قالب هشت مؤلفه بررسی شده است؛ هر یک از این هشت مؤلفه نیز با تعدادی گویه مورد سنجش قرار گرفته‌اند؛ این نحوه مدل‌سازی و تعریف روابط بین متغیرهای پنهان نشان می‌دهد که مدل تحلیل عاملی برای متغیر نقش کمیته امداد در توسعه اشتغال از نوع تحلیل عاملی مرتبه دوم است؛ در این گونه مدل‌ها فرض بر این است که متغیرهایی که به واسطه واریانس مشترک متغیرهای دیگر (متغیرهای آشکار) تبیین می‌شوند ناشی از یک یا چند عامل مرتبه بالاتر هستند؛ به عبارتی عامل‌های مرتبه دوم، عامل‌های عامل‌ها به‌شمار می‌روند. این روش برای مطالعه مناسب بودن ساختار عاملی پرسشنامه و تأیید وجود مؤلفه‌های سازنده به‌کار گرفته می‌شود؛ بنابراین در اینجا بار عاملی به‌دست آمده برای هر شاخص نشان‌دهنده واریانس مشترک سؤالات پرسشنامه (متغیرهای آشکار) با هشت بُعد وضعیت اشتغال و در مرتبه دوم واریانس مشترک این هشت شاخص با متغیر نقش کمیته امداد در توسعه اشتغال است. در حالت مطلوب بارهای عاملی باید از ۰/۷ بیشتر باشند؛ بارهای عاملی بین ۰/۳ و ۰/۵ قابل قبول و کمتر از ۰/۳ نامناسب است و نشان می‌دهد که آن قسمت مدل ایراد دارد و باید آن را اصلاح کرد که به صورت حذف گویه‌ها یا تغییر آنها انجام می‌شود.

## یافته‌های پژوهش

طبق جدول دو بررسی وضعیت جنسیت پاسخگویان نشان می‌دهد که ۵۷/۸ درصد (معادل ۱۰۴ نفر) مرد و ۴۲/۲ درصد آنها (معادل ۷۶ نفر) زن می‌باشند. بررسی وضعیت تأهل پاسخگویان نشان می‌دهد که ۳۶/۷ درصد از پاسخگویان مجرد و ۶۳/۳ درصد آنها متأهل می‌باشند؛ همچنین جدول زیر نشان می‌دهد که ۳۴/۴ درصد از نمونه از تسهیلات قرض‌الحسنه (وام)، ۱۴/۴ درصد از بسته کاریابی، ۱۰/۶ درصد از بسته آموزشی، ۳۲/۸ درصد از دو بسته وام و آموزش و ۷/۸ درصد از دو بسته کاریابی و آموزش استفاده کرده‌اند.

جدول ۲: یافته‌های توصیفی

متغیر	جنسیت		تأهل			وضعیت استفاده از بسته‌های حمایتی		
	مرد	زن	مجرد	متأهل	جمع	وام	کاریابی	آموزش
فراوانی	۱۰۴	۷۶	۱۸۰	۱۱۴	۱۸۰	۶۲	۲۶	۱۹
درصد	۵۷/۸	۴۲/۲	۳۶/۷	۶۳/۳	۱۰۰	۳۴/۴	۱۴/۴	۱۰/۶

## تحلیل عاملی تأییدی مرتبه دوم

اولین مرحله در تحلیل عاملی با استفاده از مدل‌سازی معادلات ساختاری این است که بررسی کنیم امکان برآورد کلیه پارامترهای آزاد در مدل بر مبنای اطلاعات موجود در ماتریس کوواریانس مشاهده‌شده وجود دارد یا خیر؟ برای مشخص بودن یک مدل برقرار بودن دو شرط ضرورت دارد: شرط رتبه و شرط مرتبه. بر اساس شرط اول لازم است درجه آزادی مدل صفر یا مثبت باشد؛ شرط دوم به امکان انجام عملیات محاسباتی در جبر ماتریس به منظور برآورد پارامترها و بازتولید ماتریس کوواریانس مشاهده شده مربوط می‌شود. گزارش کای اسکوئر مدل یا عدم گزارش آن نشانه انجام عملیات محاسباتی است. درجه آزادی مدل از تفاوت تعداد عناصر غیر زائد و پارامترهای آزاد به دست می‌آید که در مدل پژوهش برابر با ۹۴۷ می‌باشد. کای اسکوئر مدل نیز گزارش شده که برابر است با ۱۹۱۱/۱۳۳ در نتیجه بر اساس شرط رتبه و شرط مرتبه، مدل فرامشخص است؛

در صورتی که مدل مشخص یا فرامشخص باشد اطلاعات لازم برای برآورد پارامترها وجود دارد.

## امنیت شغلی

نتایج جدول شماره سه نشان می‌دهد که بار عاملی مربوط به هریک از متغیرهای مربوط به عامل امنیت شغلی بیشتر از ۰/۵ است و این متغیرها همبستگی بالایی با متغیر پایداری و امنیت شغلی دارند؛ همچنین در همه موارد نسبت بحرانی بیشتر از ۱/۹۶ است و سطح معناداری کمتر از ۰/۰۵ و بسیار به صفر نزدیک می‌باشد که نشان‌دهنده معناداری مقدار بار عاملی به دست آمده به لحاظ آماری است. آنچه از این نتایج استنباط می‌شود این است که فعالیت‌های کمیته امداد در زمینه امنیت شغلی مثبت بوده و منجر به افزایش آن شده است؛ به عنوان مثال بار عاملی و نسبت بحرانی متغیر افزایش فرصت‌های شغلی برای زنان در رابطه با متغیر پنهان امنیت شغلی به ترتیب برابر است با ۰/۶۸ و ۸/۱۹۹ که با P-value کمتر از ۰/۰۵ به لحاظ آماری معنادار است؛ این یعنی کمیته امداد نقش زیادی در توسعه فرصت‌های شغلی زنان داشته که این خود می‌تواند در توسعه اشتغال مؤثر باشد.

جدول ۳: بارهای عاملی مؤلفه‌های عامل امنیت شغلی\*

سطح معناداری	نسبت بحرانی	خطای معیار	برآوردها		پارامترها
			استاندارد د	غیراستاندارد د	
-	-	-	۰/۶۹۰	۱/۰۰۰	دائمی بودن شغل
***	۷/۷۱۶	۰/۱۰۲	۰/۶۳۹	۰/۷۸۵	امنیت روانی محیط کار
***	۶/۶۰۶	۰/۱۱۱	۰/۵۴۱	۰/۷۳۲	قوانین دست‌وپا گیر
***	۸/۶۱۶	۰/۱۲۱	۰/۷۲۲	۱/۰۳۹	تخصص افراد
***	۸/۱۹۹	۰/۱۱۹	۰/۶۸۳	۰/۹۷۷	فرصت‌های شغلی زنان
***	۸/۷۲۶	۰/۱۲۴	۰/۷۳۲	۰/۰۸۵	امید به آینده

\*. گفتنی است در این جدول چندین متغیر (پارامتر)، عامل امنیت شغلی را تبیین می‌کنند و جهت رابطه از سوی عامل امنیت به سوی هر یک متغیرها است؛ یعنی وجود امنیت شغلی سبب ایجاد هریک از این متغیرها می‌شود. در جدول‌های بعدی نیز این رابطه وجود دارد. همچنین علامت ستاره در جدول نشان می‌دهد سطح معناداری بسیار به صفر نزدیک شده است.



## بهبود وضعیت اقتصادی و درآمد

مقادیر جدول چهار مربوط به بارهای عاملی، نسبت بحرانی، خطای معیار و سطح خطای (P-value) مربوط به نقش کمیته امداد در وضعیت اقتصادی و درآمد خانوارهای روستایی است. مقادیر بارهای عاملی استاندارد در همه موارد از ۰/۵ بیشتر است که نشان‌دهنده مطلوبیت آنهاست؛ این به معنای همبستگی بالای هرکدام از این شاخص‌ها با عامل وضعیت اقتصادی است که نشان می‌دهد این متغیرها تا حد زیادی می‌توانند متغیر وضعیت اقتصادی و درآمد را تبیین کنند. مقادیر نسبت بحرانی نیز در همه موارد بیشتر از ۱/۹۶ است؛ همچنین سطح خطا کمتر از ۰/۰۵ و بسیار نزدیک است که معناداری مقادیر بار عاملی را نشان می‌دهد؛ به عنوان مثال متغیر بهبود قدرت خرید با بار عاملی ۰/۷۲ و نسبت بحرانی ۷/۷۸۱ که از ۱/۹۶ بزرگ‌تر است در سطح معناداری کمتر از ۰/۰۵ به لحاظ آماری معنادار بوده و نشان می‌دهد این متغیر توان بالایی در تبیین متغیر وضعیت و درآمد شغلی دارد (بیشتر از بقیه متغیرهای این عامل با توجه به مقدار بار عاملی)؛ همچنین بر طبق این نتایج می‌توان گفت نقش کمیته امداد در این موارد مؤثر بوده و منجر به افزایش و بهبود شاخص‌های وضعیت اقتصادی شده است.

جدول ۴: بارهای عاملی مؤلفه‌های وضعیت اقتصادی و درآمد

سطح معناداری	نسبت بحرانی	خطای معیار	برآوردها		پارامترها
			استاندارد	غیراستاندارد	
***	۷/۱۵۵	۰/۱۴۷	۰/۶۵۶	۱/۰۵۴	درآمد پولی
***	۷/۷۸۱	۰/۱۵۶	۰/۷۲۷	۱/۲۱۱	قدرت خرید
***	۷/۵۸۱	۰/۱۶۷	۰/۶۹۹	۱/۲۶۸	پس‌انداز
***	۶/۹۹۷	۰/۱۴۴	۰/۶۳۲	۱/۰۱۱	رضایت از درآمد
***	۶/۲۱۶	۰/۱۳۱	۰/۵۵۰	۰/۸۱۶	هزینه‌های بهداشتی
-	-	-	۰/۶۵۱	۱	هزینه‌های آموزشی

## تثبیت جمعیت

به منظور سنجش نقش کمیته امداد در تثبیت جمعیت هشت شاخص به عنوان مؤلفه‌های تثبیت جمعیت انتخاب و بررسی شد. طبق جدول پنج مقدار بار عاملی به‌دست‌آمده برای هر یک از اینها در مدل‌سازی معادله ساختاری در حد بسیارمطلوب، مطلوب و قابل‌قبول

است و هیچ‌یک از گویه‌ها بار عاملی کمتر از  $0/3$  ندارند؛ این به معنای آن است که این گویه‌ها از هماهنگی درونی باهم و با عامل مورد بررسی (تثبیت جمعیت) دارند؛ همچنین نسبت به سایر عامل‌ها واگرایی دارند. مقادیر بحرانی نیز در همه موارد بیشتر از  $1/96$  است. مقدار P-value نیز در همه موارد کمتر از  $0/05$  و بسیار به صفر نزدیک است که گویای معناداری بارهای عاملی به دست آمده به لحاظ آماری است؛ به عنوان مثال متغیر افزایش احساس تعلق به اجتماع و محل سکونت با بار عاملی  $0/82$  و نسبت بحرانی  $9/509$  در سطح خطای نزدیک به صفر نشان می‌دهد که این متغیر به میزان زیادی توان تبیین تغییرات متغیر تثبیت جمعیت را داشته (بیشتر از سایر شاخص‌ها) و بیشتر از سایر شاخص‌ها در تثبیت جمعیت مؤثر بوده است؛ پس می‌توان گفت کمیته امداد نقش مؤثری در افزایش احساس امنیت، ماندگاری سرپرست خانوار، ماندگاری فرزندان، امید به زندگی، احساس تعلق، مشارکت، دسترسی به خدمات و بازگشت مهاجرین و در نتیجه تثبیت جمعیت روستاها داشته است.

جدول ۵: بارهای عاملی مؤلفه‌های تثبیت جمعیت

سطح معناداری	نسبت بحرانی	خطای معیار	برآوردها		پارامترها
			استاندارد	غیراستاندارد	
	-	-	0/681	1	احساس امنیت
***	9/012	0/122	0/768	1/097	ماندگاری سرپرست
***	6/945	0/132	0/574	0/919	ماندگاری فرزندان
***	8/321	0/117	0/700	0/970	امید به زندگی
***	9/509	0/127	0/821	1/205	احساس تعلق
***	8/397	0/130	0/708	1/093	مشارکت
***	5/957	0/107	0/487	0/640	دسترسی به خدمات
***	5/217	0/134	0/424	0/697	بازگشت مهاجرین

### توانمندی شغلی

جدول شماره شش نشان می‌دهد که در این مورد نیز مقادیر بارهای عاملی استاندارد در همه موارد از  $0/5$  بیشتر است که نشان‌دهنده مطلوبیت آنهاست؛ این به معنای همبستگی بالای هر کدام از این شاخص‌ها با عامل توانمندی شغلی است. مقادیر نسبت بحرانی نیز

بیشتر از ۱/۹۶ است؛ همچنین سطح خطا کمتر از ۰/۰۵ و بسیار نزدیک به صفر است که معناداری مقادیر بار عاملی را نشان می‌دهد؛ به عنوان مثال متغیر افزایش مهارت و تخصص با بار عاملی ۰/۷۷ و نسبت بحرانی ۷/۷۲۴ که از ۱/۹۶ بزرگ‌تر است در سطح معناداری کمتر از ۰/۰۵ به لحاظ آماری معنادار بوده و نشان می‌دهد این متغیر توان بالایی در تبیین متغیر توانمندی شغلی دارد؛ در کل بر طبق این نتایج می‌توان گفت نقش کمیته امداد در این موارد مؤثر بوده و منجر به افزایش توانمندی شغلی شده است.

جدول ۶: بارهای عاملی مؤلفه‌های عامل توانمندی شغلی

سطح معناداری	نسبت بحرانی	خطای معیار	برآوردها		پارامترها
			استاندارد	غیراستاندارد	
-	-	-	۰/۵۲۷	۱/۰۰۰	ارتقا سواد و آموزش
***	۷/۷۲۴	۰/۱۸۹	۰/۷۷۶	۱/۴۰۶	مهارت و تخصص
***	۷/۷۷۹	۰/۲۰۲	۰/۸۷۴	۱/۵۶۸	حس اعتماد به نفس
***	۷/۲۵۹	۰/۱۸۳	۰/۷۴۶	۱/۳۲۶	نوآوری و ابتکار

### کیفیت اشتغال

نتایج جدول شماره هفت نشان می‌دهد که بار عاملی مربوط به هریک از متغیرهای مربوط به عامل کیفیت اشتغال بیشتر از ۰/۵ است و گویای این مطلب است که این متغیرها همبستگی بالایی با متغیر کیفیت اشتغال دارند؛ همچنین در همه موارد نسبت بحرانی بیشتر از ۱/۹۶ است و سطح معناداری کمتر از ۰/۰۵ و بسیار به صفر نزدیک می‌باشد که نشان‌دهنده معناداری مقدار بار عاملی به دست آمده به لحاظ آماری است. آنچه از این نتایج استنباط می‌شود این است که فعالیت‌های کمیته امداد در زمینه کیفیت اشتغال مثبت بوده و منجر به افزایش آن شده است؛ به عنوان مثال بار عاملی و نسبت بحرانی متغیر افزایش انگیزه در کسب مهارت در رابطه با متغیر پنهان کیفیت اشتغال به ترتیب برابر است با ۰/۷۴ و ۷/۲۵۹ که با P-value کمتر از ۰/۰۵ به لحاظ آماری معنادار است؛ این بدین معناست که کمیته امداد نقش زیادی در افزایش انگیزه کسب مهارت داشته و می‌تواند در توسعه اشتغال مؤثر باشد.

جدول ۷: بارهای عاملی مؤلفه‌های عامل کیفیت اشتغال

سطح معناداری	نسبت بحرانی	خطای معیار	برآوردها		پارامترها
			استاندارد	غیراستاندارد	
-	-	-	۰/۶۰۱	۱	رضایت از شغل
***	۷/۴۲۴	۰/۱۸۹	۰/۷۷۶	۱/۴۰۶	افزایش مهارت و تسلط
***	۷/۷۷۹	۰/۲۰۲	۰/۸۷۴	۱/۵۶۸	تبحر و قابلیت
***	۷/۲۵۹	۰/۱۸۳	۰/۷۴۶	۱/۳۲۶	انگیزه کسب مهارت

### رضایت از وام اشتغال‌زایی

جدول شماره هشت گویای این مسئله است که مقادیر بارهای عاملی استاندارد در مورد همه مؤلفه‌های مربوط به عامل رضایت از وام اشتغال‌زایی از ۰/۵ بیشتر است که نشان‌دهنده مطلوبیت آنهاست؛ این مطلب نشان می‌دهد که این متغیرها تا حد زیادی می‌توانند متغیر مورد نظر افراد در مورد وام اشتغال‌زایی را تبیین کنند. مقادیر نسبت بحرانی نیز بیشتر از ۱/۹۶ است؛ همچنین سطح خطا کمتر از ۰/۰۵ و بسیار نزدیک است که معناداری مقادیر بار عاملی را نشان می‌دهد؛ به عنوان مثال متغیر رضایت از مبلغ وام با بار عاملی ۰/۹ و نسبت بحرانی ۲۳/۳۹۱ که از ۱/۹۶ بزرگ‌تر است در سطح معناداری کمتر از ۰/۰۵ به لحاظ آماری معنادار بوده و نشان می‌دهد این متغیر توان بالایی در تبیین متغیر وام اشتغال‌زایی و نقش مؤثر کمیته امداد در افزایش رضایت از وام دارد.

جدول ۸: بارهای عاملی مؤلفه‌های عامل وام اشتغال‌زایی

سطح معناداری	نسبت بحرانی	خطای معیار	برآوردها		پارامترها
			استاندارد	غیراستاندارد	
***	۲۳/۳۹۱	۱/۴۰	۰/۹۰۴	۰/۹۳۵	مبلغ وام
***	۳۲/۹۳۴	۱/۳۱	۰/۹۷۰	۱/۰۲۱	شرایط اعطای وام
***	۳۱/۶۵۴	۱/۳۲	۰/۹۶۴	۱/۰۲۰	راه‌اندازی کسب‌وکار
***	۳۲/۱۷۴	۱/۳۱	۰/۹۶۷	۱/۰۰۳	نحوه بازپرداخت
***	۱۹/۳۴۳	۱/۴۳	۰/۸۵۴	۰/۸۳۴	کافی بودن مبلغ وام
-	-	-	۰/۶۸۱	۱	آشنایی با تسهیلات

## توسعه شغل‌های جدید

سنجش نقش کمیته امداد در توسعه شغل‌های جدید با شش شاخص مورد بررسی قرار گرفت و نتایج آن در جدول شماره نه قابل مشاهده است. مقدار بار عاملی به دست آمده برای هریک از اینها در مدل‌سازی معادله ساختاری در حد بسیار مطلوب، مطلوب و قابل قبول است و هیچ‌یک از گویه‌ها بار عاملی کمتر از  $0/3$  ندارند؛ این به معنای آن است که این گویه‌ها از هماهنگی درونی باهم و با عامل مورد بررسی یعنی توسعه شغل‌های جدید دارند. مقادیر بحرانی نیز در همه موارد بیشتر از  $1/96$  است. مقدار P-value نیز در همه موارد کمتر از  $0/05$  و بسیار به صفر نزدیک است که گویای معناداری بارهای عاملی به دست آمده به لحاظ آماری است؛ به عنوان مثال متغیر افزایش شغل‌های صنعتی با بار عاملی  $0/74$  و نسبت بحرانی  $6/374$  در سطح خطای نزدیک به صفر نشان می‌دهد که این متغیر به میزان زیادی توان تبیین تغییرات متغیر توسعه شغل‌های جدید را داشته است؛ پس می‌توان گفت کمیته امداد نقش مؤثری در توسعه انواع مشاغل خدماتی، کشاورزی، صنعتی و غیره و در نتیجه توسعه و گسترش شغل‌های جدید داشته است.

جدول ۹: بارهای عاملی مؤلفه‌های عامل توسعه شغل‌های جدید

سطح معناداری	نسبت بحرانی	خطای معیار	برآوردها		پارامترها
			استاندارد	غیراستاندارد	
***	-	-	$0/528$	۱	کشاورزی
***	$6/374$	$1206$	$0/743$	$1/312$	صنعتی
***	$5/314$	$1211$	$0/537$	$1/119$	دامداری
***	$6/169$	$1242$	$0/693$	$1/495$	خدماتی
***	$5/348$	$1176$	$0/543$	$0/940$	آبزی‌پروری
-	$6/071$	$1237$	$0/672$	$1/439$	زنبوردار

## متنوع‌سازی فعالیت‌های اقتصادی

جدول شماره ده مربوط به نقش کمیته امداد در متنوع‌سازی فعالیت‌های اقتصادی است. مقادیر بارهای عاملی استاندارد در همه موارد از  $0/5$  بیشتر است که نشان‌دهنده مطلوبیت آنهاست و گویای همبستگی بالای هر کدام از این شاخص‌ها با عامل متنوع‌سازی فعالیت‌های اقتصادی است. مقادیر نسبت بحرانی نیز در همه موارد بیشتر از  $1/96$  است؛

همچنین سطح خطا کمتر از ۰/۰۵ و بسیار نزدیک است که معناداری مقادیر بار عاملی را نشان می‌دهد؛ به عنوان مثال متغیر وابستگی اقتصاد خانوار به بیش از یک نوع فعالیت با بار عاملی ۰/۸۴ و نسبت بحرانی ۹/۴۲۳ که از ۱/۹۶ بزرگ‌تر است در سطح معناداری کمتر از ۰/۰۵ به لحاظ آماری معنادار بوده و نشان می‌دهد این متغیر توان بالایی در تبیین متغیر متنوع‌سازی فعالیت‌های اقتصادی دارد؛ همچنین بر طبق این نتایج می‌توان گفت نقش کمیته امداد در این موارد مؤثر بوده و منجر به افزایش تنوع فعالیت‌های اقتصادی شده است.

جدول ۱۰: بارهای عاملی مؤلفه‌های عامل متنوع‌سازی فعالیت‌های اقتصادی

سطح معناداری	نسبت بحرانی	خطای معیار	برآوردها		پارامترها
			استاندارد	غیراستاندارد	
-	-	-	۰/۶۶۱	۱	شغل‌های جدید
***	۹/۴۲۳	۱/۱۱۰	۱/۸۴۲	۱/۰۳۴	بیش از یک فعالیت
***	۸/۶۲۳	۱/۰۹۶	۱/۷۵۱	۰/۸۲۵	تنوع منابع درآمد
***	۷/۸۴۱	۱/۱۰۰	۶۷۳۰	۰/۷۸۲	میانگین درآمد
***	۴/۶۵۸	۱/۰۸۹	۱/۳۷۸	۰/۴۱۷	تعداد واحدها
-	-	-	۱/۶۶۱	۱	شاغلین

در مرحله بعد و پس از اینکه مشخص شد هر یک از متغیرها به صورت معناداری روی عامل (متغیر مکنون) بار شده‌اند، حال باید دید این عوامل واریانس مشترک و معناداری برای تبیین عامل مرتبه بالاتر دارند یا خیر؟ نتایج بررسی ضرایب رگرسیونی تأثیر هشت مؤلفه‌ای که برای تبیین نقش کمیته امداد در اشتغال پایدار مورد سنجش قرار گرفته‌اند، در جدول زیر (جدول شماره یازده) آمده است. بر طبق یافته‌های جدول و با توجه به سه معیار ضرایب رگرسیونی، نسبت بحرانی و سطح خطا می‌توان نتیجه گرفت که هر هشت عامل دارای واریانس مشترک با عامل نقش کمیته امداد در توسعه اشتغال پایدار روستایی هستند؛ یعنی به صورت مثبت و معناداری می‌توانند تغییرات آن را تبیین کنند؛ به عنوان مثال در مورد عامل امنیت شغلی بار عاملی با مقدار ۰/۸۸۳ که بیشتر از ۰/۷ است، نسبت بحرانی با مقدار ۵/۰۱۷ که بیشتر از ۱/۹۶ است و در سطح خطای کمتر از ۰/۰۵ حاکی از نقش مثبت و معنادار کمیته امداد در افزایش امنیت شغلی روستائیان است؛ بنابراین می‌توان گفت فعالیت‌های کمیته امداد منجر به افزایش امنیت شغلی شده که این امر می‌تواند توسعه

اشتغال را به دنبال داشته باشد. در مورد هفت مؤلفه دیگر تبیین کننده اشتغال پایدار روستایی نیز نتایج مشابهی به دست آمده است.

جدول ۱۱: بارهای عاملی مؤلفه‌های نقش کمیته امداد در توسعه اشتغال پایدار

سطح خطا	نسبت بحرانی	خطای معیار	برآوردها		پارامترها
			استاندارد	غیراستاندارد	
***	۵/۰۱۷	۰/۳۷۴	۰/۸۸۳	۱/۸۷۴	امنیت شغلی
***	۵/۰۱۷	۰/۳۷۴	۰/۸۱۸	۱/۵۳۲	اقتصاد و درآمد
***	۴/۰۰۴	۰/۳۱۹	۰/۴۷۵	۰/۸۷۶	تثبیت جمعیت
***	۳/۹۱۰	۱/۲۰۵	۰/۵۰۲	۰/۸۰۱	توانمندی شغلی
***	۴/۵۳۰	۱/۳۰۰	۰/۷۸۸	۱/۳۶۱	کیفیت اشتغال
***	۴/۴۳۱	۱/۶۱۲	۰/۴۹۱	۲/۷۱۲	وام اشتغال‌زایی
-	-	-	۰/۶۳۰	۱	شغل‌های جدید
***	۵/۰۱۴	۱/۴۷۰	۰/۹۴۴	۲/۳۵۹	متنوع‌سازی فعالیت

۱۳۹

شکل شماره یک (در صفحه بعد) مدل معادله ساختاری نقش کمیته امداد در توسعه اشتغال روستایی است. آنچه در قسمت‌های قبل در مورد بارهای عاملی به صورت خروجی متنی و در قالب جداولی (با جزئیات بیشتر) آورده شد در این مدل مشاهده می‌شود؛ از این شکل مشاهده می‌شود که در مدل‌های اندازه‌گیری بارهای عاملی در همه موارد بیشتر از ۰/۳ است.

شکل ۱: مدل معادله ساختاری نقش کمیته امداد در توسعه اشتغال روستایی

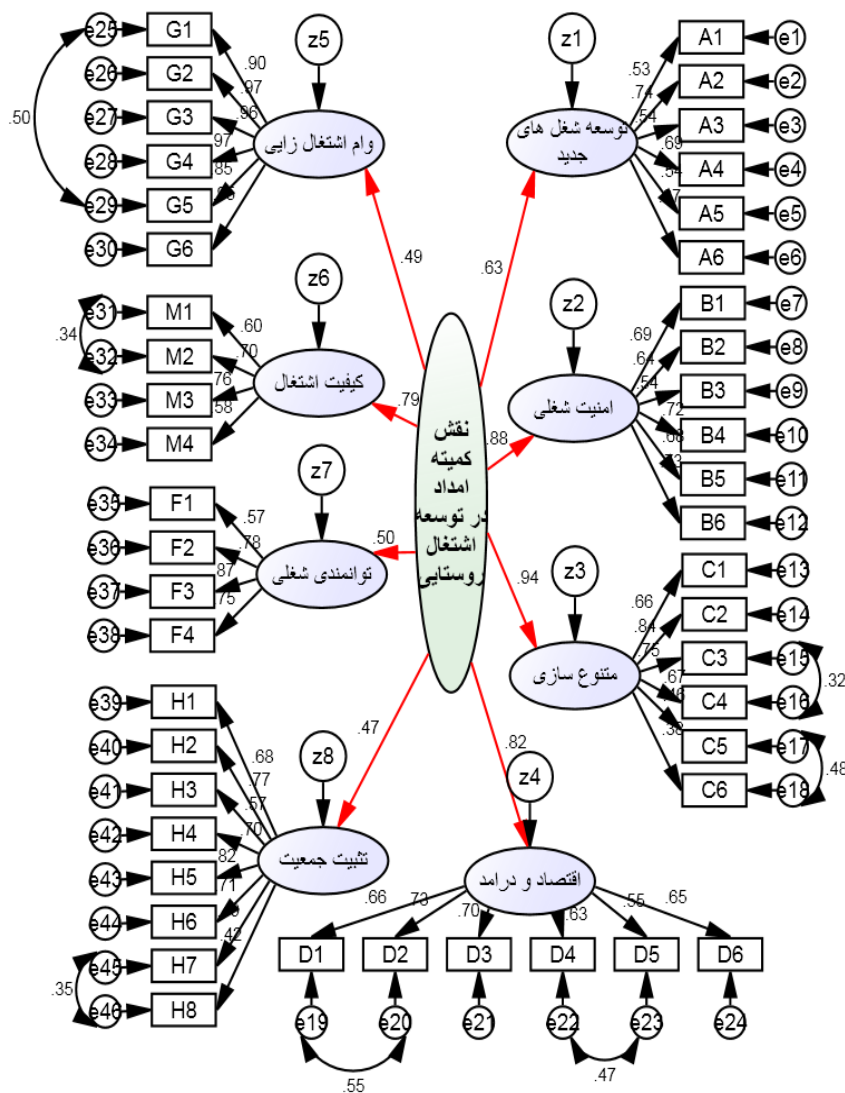

### برازش کلی مدل

حال باید دید مدل تدوین شده به طور کلی توسط داده های تجربی گردآوری شده حمایت می شود یا خیر؟ برای آزمون برازش مدل به چند شاخص استناد شده است که در جدول زیر (شماره دوازده) نشان داده شده است؛ با توجه به این جدول تمام شاخص های برازش مدل در دامنه تعریف شده قرار داشته که این به معنای مطلوبیت مدل و برازش آن می باشد؛



به عنوان مثال شاخص برازش RMSEA یا ریشه دوم میانگین مربعات خطای برآورد که از عمومی‌ترین شاخص‌های قضاوت در مورد مدل است و بر اساس خطاهای مدل ساخته شده با مقدار نزدیک‌تر به صفر نشان می‌دهد که پیش‌بینی مدل ساخته‌شده و پرداخته شده تطبیق بیشتری با واقعیت مشاهده شده دارد با مقداری برابر با ۰/۰۷ بر برازش مدل پافشاری دارد؛ افزون‌براین شاخص که به عنوان یکی از شاخص‌های بدی برازش شناخته شده (شاخصی که هرچه مقدار آن کوچک‌تر باشد مدل قابل قبول‌تر تلقی می‌شود)، سایر شاخص‌های گزارش شده در این جدول نیز قابلیت قبول مدل تدوینی را نشان می‌دهند؛ بنابراین داده‌های مشاهده شده تا میزان زیادی منطق بر مدل مفهومی پژوهشی است.

جدول ۱۲. شاخص‌های برازش کلی مدل

شاخص‌ها	دامنه قابل قبول	برآورد
کای اسکوئر نسبی	۵	۱/۹۶۲
شاخص نیکویی برازش	۰/۹۰-۱	۰/۹۲
شاخص نیکویی برازش اصلاح شده	۰/۹۰-۱	۰/۹
شاخص برازش تطبیقی	۰/۹۰-۱	۰/۹۳
شاخص توکر - لویس	۰/۹۰-۱	۰/۹۱
شاخص برازش هنجار شده مقتصد	۰/۵۰-۱	۶۶
شاخص برازش تطبیقی مقتصد	۰/۵۰-۱	۰/۷۸
ریشه میانگین مربعات خطای برآورد	۰ - ۰/۰۸	۰/۰۷

بنابراین می‌توان گفت مدل ترسیم شده مدلی است که می‌تواند داده‌ها را با مدل نظری تطبیق دهد؛ به عبارتی مدل نشان می‌دهد که داده‌های تجربی می‌تواند با نظریه پوشش داده شود و بر مدل تدوین شده از یک سو و داده‌های تجربی از سوی دیگر پافشاری دارد؛ بنابراین انطباق مطلوبی بین مدل به تصویر درآمده یا مدل ساختاری شده با داده‌های تجربی فراهم گردیده است؛ پس می‌توان گفت این مدل الگوی مناسبی در زمینه مشخص کردن نقش کمیته امداد بر توسعه اشتغال روستایی در هشت بُعد است.

## آزمون فریدمن

برای رتبه‌بندی و مشخص ساختن اینکه نقش کمیته امداد در کدام زمینه‌ها بیشتر بوده است از آزمون رتبه‌بندی فریدمن استفاده شده است. طبق نتایج جدول شماره سیزده نقش کمیته امداد در توسعه اشتغال در زمینه کیفیت اشتغال نسبت به سایر زمینه‌ها بیشتر بوده است؛ چراکه میانگین نقش کمیته امداد در این زمینه برابر است با ۳/۸۷ که از سایر ابعاد بیشتر می‌باشد؛ در مقابل متغیر توسعه و گسترش شغل‌های جدید با میانگین ۲/۶۹ و رتبه میانگین ۲/۷۱ در رتبه آخر قرار می‌گیرد و نقش کمیته امداد در این زمینه نسبت به سایر ابعاد کمتر بوده است. سایر ابعاد نیز به لحاظ میانگین و رتبه در بین این دو قرار دارند.

جدول ۱۳: رتبه‌بندی شاخص‌ها

رتبه	میانگین رتبه	میانگین	ابعاد توسعه اشتغال
رتبه هشتم	۲/۷۱	۲/۶۹۱۷	توسعه و گسترش شغل‌های موجود
رتبه سوم	۴/۸۱	۳/۳۰۹۳	امنیت شغلی
رتبه پنجم	۴/۱۲	۳/۱۲۹۶	متنوع‌سازی فعالیت‌های اقتصادی
رتبه چهارم	۴/۱۲	۳/۱۳۰۶	بهبود وضعیت اقتصادی و درآمد خانوار
رتبه دوم	۶/۱۶	۳/۶۶۵۳	توانمندی شغلی
رتبه اول	۶/۷۲	۳/۸۷۲۲	کیفیت اشتغال
رتبه ششم	۳/۹۹	۲/۵۳۲۴	وام اشتغال‌زایی کمیته امداد
رتبه هفتم	۳/۳۸	۲/۹۳۹۶	تثبیت جمعیت
	۳۹۵/۱۲۵		خی دو
	۰.۰۰۰		سطح معناداری

آماره خی دو در مورد شاخص‌های توسعه اشتغال با مقدار ۳۹۵/۱۲۵ در سطح معناداری ۰/۰۰۰ نشان می‌دهد تفاوت رتبه‌های میانگین هشت بُعد توسعه اشتغال و رتبه‌بندی آنها به لحاظ آماری معنادار است.

## جمع‌بندی و نتیجه‌گیری

پژوهش پیش رو با هدف بررسی نقش کمیته امداد در توسعه اشتغال پایدار روستایی انجام شد. طبق نتایج پژوهش کمیته امداد امام خمینی علیه السلام در قالب طرح‌های اشتغال‌زایی و حمایتی

خود نقش مؤثری در توسعه اشتغال پایدار در مناطق روستایی دارد. یافته‌های تحلیل عاملی با استفاده از روش مدل‌سازی معادلات ساختاری نشان می‌دهد که هر هشت مؤلفه امنیت شغلی با بار عاملی ۰/۸۸، اقتصاد و درآمد با بار عاملی ۰/۸۱، تثبیت جمعیت با بار عاملی ۰/۴۷، توانمندی شغلی با بار عاملی ۰/۵، کیفیت اشتغال با بار عاملی ۰/۷۸، رضایت از وام با بار عاملی ۰/۵، توسعه شغل‌های جدید با بار عاملی ۰/۶۳ و متنوع‌سازی فعالیت‌ها با بار عاملی ۰/۹۴ که بیشتر در حد قابل قبول و یا مطلوب قرار می‌گیرند در سطح خطای کمتر از ۰/۰۵ گویای تأثیر طرح‌های کمیته امداد در بهبود هر یک از آنهاست که این خود نشان‌دهنده نقشی است که کمیته امداد در توسعه اشتغال پایدار در مناطق روستایی دارد. رتبه‌بندی این هشت مؤلفه نشان می‌دهد که کمیته امداد در زمینه کیفیت اشتغال بیشترین نقش را ایفا کرده است و پس از آن در زمینه توانمندی شغلی و امنیت شغلی. در مقابل در زمینه توسعه و گسترش شغل‌های جدید نسبت به سایر متغیرها تأثیر کمتری داشته است؛ اگرچه در این حوزه نیز نقش مثبت و معناداری ایفا کرده است.

این یافته‌ها با نتایج مطالعه حیدری مکرر و همکاران (۱۳۹۱) در مورد نقش کمیته امداد در توسعه کارآفرینی روستایی و تأثیر طرح‌های خودکفایی و اشتغال در بهبود وضعیت مددجویان روستایی همسو می‌باشد. با توجه به نقش مهمی که کمیته امداد به عنوان مهم‌ترین نهاد حمایتی کشور در رفع فقر و توانمندسازی اقشار آسیب‌پذیر از طریق طرح‌های اشتغال‌زایی در مناطق روستایی دارد و با توجه به نتایج پژوهش در پایان پیشنهادهایی برای بهبود و ارتقای خدمات این نهاد ارائه می‌گردد:

- در پی مشاهدات صورت‌گرفته و طبق گفته وام‌گیرندگان برخی از طرح‌های ارائه‌شده ممکن است پس از گذشت مدتی دچار رکود شوند که این می‌تواند ناشی از دلایل گوناگونی مانند ناکافی بودن علائق مددجویان به کار و یا کافی نبودن اعتبار در نظر گرفته‌شده برای کسب‌وکار موردنظر باشد؛ بنابراین پیشنهاد می‌شود کمیته امداد پس از بررسی‌های گوناگون محیطی و با توجه به ظرفیت‌های موجود در شهرستان، به‌جای سپردن مبالغ اندک به مددجویان به ایجاد شرکت، کارخانه و تعاونی بپردازد و از این طریق برای افراد فرصت‌های شغلی پایدار ایجاد کند.

- با توجه به اینکه بیشتر طرح‌های اجرایی خودکفایی مبتنی بر سرکشی منظم و نظارت مسئولین واحد خودکفایی کمیته امداد می‌باشد؛ بنابراین توصیه می‌شود که این سرکشی‌ها از اسلوب خاصی تبعیت کند و در موقع حضور مسئولین اجرای طرح‌های خودکفایی مددجویان حضور داشته باشند و از طرفی مسئولان پذیرای ایده و طرح‌های جدید مددجویان در زمینه بهبود عملکرد باشند.
- در مورد طرح‌هایی مانند مغازه‌داری باید این طرح‌ها کارشناسی شده و همراه با تحلیل هزینه - فایده اقتصادی و اجتماعی باشد تا از مقرون‌به‌صرفه بودن طرح اطمینان حاصل شود؛ همچنین مکان‌یابی شبکه توزیع خدمات در روستا نیز مورد توجه قرار گیرد.
- بهتر است فرصت‌های شغلی پایدار در هر روستا توسط کارشناسان واحد اشتغال و خودکفایی تشخیص داده شده و به مددجویان پیشنهاد گردد.
- با توجه به اینکه اغلب مددجویان در روستاهای مورد مطالعه کشاورز هستند و از سیستم‌های سنتی آبیاری استفاده می‌کنند پیشنهاد می‌گردد تا متصدیان واحد اشتغال و خودکفایی کمیته امداد با فراهم آوردن زمینه‌های آموزشی، فرهنگی و حمایت‌های مالی، کشاورزان را به اعمال سیستم‌های آبیاری تحت فشار (نوبین) تشویق نمایند.

## منابع و مأخذ

۱. ابراهیم‌پور، حبیب و علیرضا صمدی؛ «بررسی تأثیر عوامل پایدارسازی در توانمندسازی مجریان طرح‌های مشاغل خانگی؛ مورد مطالعه: مددجویان کمیته امداد خمینی علیه السلام شهرستان اردبیل»؛ مجله کار و جامعه، ش ۱۸۵، ۱۳۹۴.
۲. احمدی، فضل‌اله، خدیجه نصیریانی و پروانه ابادری؛ «تکنیک دلفی: ابزاری در تحقیق»؛ مجله ایرانی آموزش در علوم پزشکی، س ۸، ش ۱، ۱۳۸۷.
۳. اداره آمار و برنامه‌ریزی؛ سالنامه آماری سال ۱۳۹۱ کمیته امداد امام خمینی علیه السلام استان مرکزی؛ ۱۳۹۲.
۴. استانداری استان مرکزی؛ واحد آمار و اطلاعات؛ ۱۳۹۴.

۵. اشرفی، حجت؛ ارزیابی آثار طرح‌های کمیته امداد امام خمینی علیه السلام در توسعه روستایی از دیدگاه روستائیان (مطالعه موردی: روستاهای بخش مرکزی و نوبندگان شهرستان فسا)؛ پایان‌نامه کارشناسی ارشد جغرافیا و برنامه‌ریزی روستایی، تهران: دانشکده علوم انسانی دانشگاه تربیت مدرس، ۱۳۷۹.
۶. ایزدی، منصور؛ بررسی نقش و جایگاه تسهیلات اشتغال و خودکفایی در توسعه شغلی جامعه روستایی مددجویان تحت پوشش کمیته امداد امام خمینی علیه السلام استان فارس؛ پایان‌نامه کارشناسی ارشد دانشکده کشاورزی و منابع طبیعی، دانشگاه آزاد اسلامی (واحد مرودشت)، ۱۳۹۴.
۷. تودارو، مایکل؛ توسعه اقتصادی در کشورهای جهان سوم؛ ترجمه غلامعلی فرجادی؛ ج ۱، تهران: انتشارات سازمان برنامه و بودجه، ۱۳۷۰.
۸. حر عاملی، محمدبن حسن؛ تفصیل وسائل الشیعة إلى تحصیل مسائل الشریعة؛ قم: مؤسسه آل‌البیت علیهم السلام، ۱۴۰۹ق.
۹. حیدری مکرر، حمید، مهدی نادریان‌فر، ثریا نادریان‌فر و عیسی شهرکی؛ «بررسی نقش کمیته امداد در توسعه کارآفرینی روستایی مطالعه موردی: منطقه پشت آب سیستان»؛ کنفرانس ملی کارآفرینی و مدیریت کسب‌وکارهای دانش‌بنیان، ۱۳۹۱.
۱۰. خزاعی، احمد؛ اشتغال در جهان سوم؛ تهران: انتشارات سازمان برنامه و بودجه، ۱۳۶۸.
۱۱. خشک‌دامن، مرجان؛ «نمایی از طرح‌های اشتغال و خودکفایی کمیته امداد»؛ کتاب ماه علوم اجتماعی، ش ۱، ۱۳۸۷.
۱۲. شریف مقدسی، علیرضا؛ «بررسی تحولات اشتغال‌زایی روستایی و راه‌های گسترش آن در استان مرکزی»؛ فصلنامه کار و جامعه، ش ۱۱۳ و ۱۱۴، ۱۳۸۸.
۱۳. شهرآبادی، ابوالفضل و ندا بشیری؛ «آرتور لوئیس برنده دریافت جایزه در سال ۱۹۷۹»؛ مجله بورس، ش ۸۶، ۱۳۸۸.
۱۴. صدر، محمدباقر؛ اقتصادنا؛ ترجمه اسپهبدی؛ تهران: انتشارات اسلامی، ۱۳۶۰.
۱۵. کلینی، محمدبن یعقوب بن اسحاق؛ الکافی؛ چ ۴، تهران: دارالکتب الإسلامية، ۱۴۰۷ق.

۱۶. مرادی افرایلی، محمدحسین؛ نقش کمیته امداد امام خمینی علیه السلام در ایجاد اشتغال و جلوگیری از مهاجرت روستائیان به شهرها (مورد مطالعه استان مازندران)؛ پایان‌نامه کارشناسی ارشد دانشکده ادبیات و علوم انسانی، دانشگاه آزاد اسلامی (واحد سمنان)، ۱۳۸۹.

۱۷. میرمعزی، سیدحسین؛ **نظام اقتصادی اسلام**؛ تهران: پژوهشگاه فرهنگ و اندیشه اسلامی، ۱۳۹۰.

۱۸. ورمزیاری، حجت و خلیل کلانتری؛ «مقایسه الگوی اسلامی با الگوهای نظری اقتصاد توسعه درباره توزیع اعتبارات تولیدی»؛ فصلنامه توسعه کارآفرینی، س ۵، ش ۴، ۱۳۹۱.

19. Blanchard, K. H., Carlos, J.P & Randolph, A; **Empowerment Take More Than One Minute**; Barrett-Koehler. Sanfrancisco, 2003.
20. Giulia, faggio & Olma silva; "self-employment and entrepreneurship in urban and rural labour markets"; **journal of urban economics**, 84.67-85, 2014.
21. Oluwatoyin Dare Kolawole; "Probit analysis of factors influencing rural employment promotion in southern Nigeria"; **World Journal of Entrepreneurship, Management and Sustainable Development**, Vol. 8 Iss: 4, 2012.
22. Shuchi Benara Misraa; "Growth and Structure of Rural Non-Farm Employment in Maharashtra: Reflections from NSS data in the Post Reform Period"; **Symbiosis Institute of Management Studies Annual Research Conference (SIMSARC13)**, 2014.
23. Zhang Liang, Zhang Yuechen; "The Research on the Realization of the Low-carbon Non-agriculture Employment Growth in Rural China"; **International Conference on Future Electrical Power and Energy Systems**, 2012.